

**Tribunal Superior de Justicia
de la Ciudad Autónoma de Buenos Aires**

DIRECCION GENERAL DE ADMINISTRACION
AV. ROQUE SÁENZ PEÑA N° 788, PISO 9º, CIUDAD DE BUENOS AIRES

PLIEGO DE BASES Y CONDICIONES

CONTRATACIÓN DIRECTA N° 29-21/2024

EXPEDIENTE ELECTRONICO N°: EX-2024-000038921-TSJ-DMEAYA

OBJETO DEL LLAMADO: “Contratación de un servicio para la ejecución de trabajos de adaptación sobre la instalación sanitaria que abastece a planta baja y subsuelo del edificio sede del Tribunal Superior de Justicia sito en Cerrito 760, de la Ciudad Autónoma de Buenos Aires y de acuerdo a las características detalladas en el Pliego de Especificaciones Técnicas (Anexo II).”

TIPO DE ACTO: Contratación Directa (Artículo 29 inc. 1 de la ley n° 2095)

PLAZO DE MANTENIMIENTO DE OFERTA: 30 días

LUGAR DE RECEPCIÓN DE SOBRES: Avenida Roque Sáenz Peña n° 788, 9º piso, Dirección Mesa de Entradas y Archivo de la Dirección General de Administración. Horario: 09:00 a 16:00.

LUGAR DE APERTURA DE SOBRES: Avenida Roque Sáenz Peña n° 788, 9º piso, Dirección Compras y Contrataciones de la Dirección General de Administración

FECHA Y HORA DE APERTURA: 12 de diciembre de 2024, a las 12:00 hs.



PEDIDO DE COTIZACION

DIRECCIÓN COMPRAS Y CONTRATACIONES

Av. Roque Sáenz Peña 788 – Piso 9º C.P. C1035AAP

Ciudad de Buenos Aires

EXPEDIENTE ELECTRONICO: EX-2024-00038921-TSJ-DMEAYA

SEÑORES DE:

DOMICILIO:

MANTENIMIENTO DE OFERTA: 30 (treinta) días.

PLAZO DE ENTREGA: De acuerdo a lo establecido en la PET - Anexo II.

CONDICIONES DE PAGO: 15 días hábiles de emitido el parte de recepción definitiva

SIRVASE COTIZAR PARA EL 12/12/2024, a las 12:00, LO SIGUIENTE:

RENGLÓN	CANTIDAD	ARTICULOS
1		Contratación de un servicio para la ejecución de trabajos de adaptación sobre la instalación sanitaria que abastece a planta baja y subsuelo del edificio sede del Tribunal Superior de Justicia sito en Cerrito 760, de la Ciudad Autónoma de Buenos Aires y de acuerdo a las características detalladas en el Pliego de Especificaciones Técnicas (Anexo II).
		Condiciones: Los precios deberán incluir IVA
		Las empresas cotizantes deberán cumplir con lo establecido en las Condiciones Particulares (Anexo I) y Especificaciones Técnicas (Anexo II), que forman parte de la presente contratación.
		La presente contratación se rige en lo pertinente por las disposiciones de la ley n° 2095 (texto consolidado ley n° 6588), decreto reglamentario y las condiciones particulares.
		Dirección de Compras y Contrataciones. Teléfono: 4370-8500, interno 2204/2212/14/43 Mail compras@tsjbaires.gob.ar

NOTA: La oferta debe realizarse en formularios del oferente con membrete, en original, con firma y aclaración, n° de CUIT, en PESOS según corresponda, con IVA incluido y se presentarán en la Mesa de Entradas y Archivos de la Dirección General de Administración, sita en Avenida Roque Sáenz Peña 788, 9º piso, de lunes a viernes, de 9:00 a 16:00.

TEXTO APROBADO POR DISPOSICIÓN DI-2023-234-DGA

PLIEGO ÚNICO DE BASES Y CONDICIONES GENERALES

Artículo 1°. AMBITO DE APLICACIÓN

Las normas contenidas en el presente articulado constituyen el PLIEGO UNICO DE BASES Y CONDICIONES GENERALES PARA LA CONTRATACIÓN DE BIENES Y SERVICIOS para los contratos de compraventa, suministros, servicios, locaciones, alquileres con opción a compra, permutas, permisos y concesiones de uso que celebre el TRIBUNAL SUPERIOR DE JUSTICIA, comprendidos en la ley n° 2095 texto consolidado por ley n° 6588 modificatoria, y para todos aquellos contratos no excluidos expresamente en la normativa citada, o sujetos a un régimen especial.

Artículo 2°. NORMATIVA APLICABLE

El presente llamado a licitación y/o contratación se regirá por las disposiciones de la ley n° 2095 texto consolidado por la ley n° 6588 (BOCBA n° 6517) y las contenidas en el presente Pliego Único de Condiciones Generales, en el Pliego de Cláusulas Particulares y el Pliego de Especificaciones Técnicas correspondiente. Supletoriamente, será de aplicación la reglamentación vigente a la ley 2095 aprobada por el Poder Ejecutivo de la Ciudad Autónoma de Buenos Aires, cuando no mediara regulación expresa en el presente Pliego y aquélla no sea incompatible con las regulaciones aquí establecidas.

Artículo 3°. ADQUISICIÓN DEL PLIEGO DE BASES Y CONDICIONES

Los Pliegos de Bases y Condiciones se suministrarán en forma gratuita, salvo en los casos en los que —en forma fundada y por sus características— se determine su obtención mediante previo pago de una suma a establecer en la convocatoria, la que no podrá superar el uno por ciento (1%) del monto estimado de la compra.

En este último caso, sólo se tendrán en cuenta las ofertas presentadas por los oferentes que hayan abonado el arancel correspondiente al valor del pliego de manera previa a la apertura del acto licitatorio. El importe recibido por la Administración por la venta de pliegos no será devuelto a los adquirentes en ningún caso, aun cuando por cualquier causa se dejara sin efecto la licitación o se rechazaran todas las ofertas.

Artículo 4°. COMUNICACIONES

Para las comunicaciones que se realicen entre el Organismo licitante y los interesados, oferentes y adjudicatarios se ha de priorizar la vía electrónica, pero podrán llevarse a cabo por cualquier otro medio de comunicación pasible de acreditación en la actuación. No podrán utilizarse estos mecanismos para poner en ventaja a un interesado u oferente sobre los restantes.

Artículo 5°. INSCRIPCIÓN EN EL REGISTRO INFORMATIZADO ÚNICO Y PERMANENTE DE PROVEEDORES DEL SECTOR PÚBLICO DE LA CIUDAD (RIUPP)



Las/os interesadas/os en participar en los procedimientos de selección deberán haber iniciado el trámite de inscripción en el Registro Informatizado Único y Permanente de Proveedores del Sector Público de la Ciudad, dependiente de la Dirección General de Compras y Contrataciones. (RIUPP).

Es condición para la preadjudicación que el proveedor se encuentre debidamente inscripto en el RIUPP y con la documentación de respaldo actualizada. En el caso de contratación menor, la correspondiente inscripción debe estar cumplida en forma previa a la adjudicación. Cuando se tratare de licitaciones o concursos de etapa múltiple, el proveedor debe estar inscripto en forma previa a la preselección y adjudicación. Asimismo, el oferente deberá haber iniciado el trámite de inscripción previo al momento de la apertura de las ofertas.

La inscripción debe realizarse por la/el interesada/o a través de medios informáticos en el sistema Buenos Aires Compras BAC registrado en la página <https://www.buenosairescompras.gob.ar/Inscripcion.aspx>. El trámite de inscripción se inicia con la solicitud que el interesado envía en forma electrónica y queda concluido con la presentación y aceptación de la totalidad de la documentación respaldatoria. Finalizado el trámite y aprobada la documentación aportada el proveedor obtendrá electrónicamente su estado registral. Los proveedores deben mantener la documentación, actualizada, cumplimentando el trámite de actualización en el centro de Atención a Proveedores (CAP).

Artículo 6º. CONSTITUCIÓN DE DOMICILIO

Se considerará como domicilio legal el declarado en calidad de constituido en el RIUPP. A efectos de las comunicaciones electrónicas previstas en el artículo 4, los interesados, oferentes y adjudicatarios deberán constituir una dirección de correo electrónico. En su defecto, se tendrá por consignada en los datos del estado registral obrante en el RIUPP.

Artículo 7º. CERTIFICADO DE LIBRE DEUDA DEL REGISTRO DE DEUDORES ALIMENTARIOS MOROSOS (LEY N° 269)

Previo a la adjudicación, el Tribunal constatará la información que surja de la constancia emitida por el RIUPP respecto de la anotación de los oferentes en el Registro de Deudores Alimentarios Morosos de la ley n° 269 y, en caso de tratarse de personas jurídicas, de sus máximos responsables. Si dicha información no surgiera de las constancias emitidas por el RIUPP, el Tribunal la requerirá directamente al Registro de Deudores Alimentarios.

Artículo 8º. CONSULTAS

Las consultas relacionadas con los distintos procesos licitatorios se realizan ante la Dirección de Compras y Contrataciones (DCC) mediante correo electrónico compras@tsjbaires.gob.ar, o al teléfono 4370-8500 interno 2214, o por escrito, hasta los tres (3) días previas a la fecha establecida para la apertura de las ofertas (no se tendrá en cuenta, en ningún caso, el día de la apertura de las ofertas). Asimismo, y en base a la naturaleza de la contratación, podrán fijarse plazos distintos al establecido y cuando se trate de procedimientos de contratación regidos por los Artículos 29 y 39 de la Ley N° 2.095 en los cuales el período entre la publicación del llamado o su postergación y la apertura de ofertas sea menor o

igual a dicho plazo, en la documentación que rija el proceso podrá fijarse un plazo menor; en caso de no fijarse éste se establece por el término de un (1) día.

Las respuestas o aclaraciones formuladas por la Dirección de Compras y Contrataciones (DCC) respecto de las consultas efectuadas por los particulares u oferentes con relación a la licitación o contratación serán comunicadas a cada uno de los oferentes de conformidad con lo previsto en el Artículo 4º. Comunicaciones.

Artículo 9º. CONDICIÓN FRENTE AL IVA:

A los efectos emergentes del Impuesto al Valor Agregado (I.V.A.), se comunica que este organismo reviste la condición de exento.

En consecuencia, en las ofertas no deberá discriminarse el importe correspondiente a la incidencia de este tributo, el que será incluido en el precio cotizado.

El número de CUIT correspondiente al Tribunal Superior de Justicia de la Ciudad Autónoma de Buenos Aires es el 30-70174786-7.

Artículo 10º. DECLARACIÓN JURADA DE APTITUD PARA CONTRATAR:

Las/os interesadas/os en presentarse a procedimientos de selección en el sector público de la Ciudad Autónoma de Buenos Aires deberán adjuntar a la oferta una declaración jurada de la que resulte que el oferente, concursante o postor en el caso de personas humanas, o que los directores o miembros del órgano de administración, en el caso de personas jurídicas, no se encuentran incursas en ninguna de las inhabilitaciones previstas por la Ley. Para ello, suscribirán el formulario denominado como "Declaración Jurada de Aptitud para contratar".

La Comisión Evaluadora de Ofertas podrá verificar la veracidad de los datos volcados en la declaración jurada en cualquier etapa del procedimiento.

La falsedad de los datos o de la documentación acompañada implicará la pérdida de las garantías y la suspensión del oferente por el plazo máximo previsto en la ley. Si la falsedad fuera detectada durante el plazo de cumplimiento del contrato, se hará pasible al adjudicatario de la aplicación de la sanción de rescisión del contrato.

Artículo 11. DECLARACIÓN JURADA DE PROPUESTA COMPETITIVA:

Las/os interesadas/os en presentarse a procedimientos de selección en el sector público de la Ciudad Autónoma de Buenos Aires deberán adjuntar a la oferta una declaración jurada de propuesta competitiva conforme lo establecido en el art. 16 de la Ley N° 2095 (texto consolidado por ley n° 6588).

Artículo 12. PROCEDIMIENTO POR SISTEMAS ELECTRÓNICOS

Los procesos de compras y contrataciones se realizan utilizando sistemas electrónicos o digitales, los que abarcan todas las instancias y actos administrativos del proceso. Los documentos digitales tienen el mismo valor legal que los documentos en soporte papel y son considerados como medio de prueba de la información contenida.

Artículo 13. PRESENTACIÓN DE LAS OFERTAS



Las ofertas se presentan en la forma indicada en el documento del llamado, cumplimentando todas las previsiones que expresamente requiera el Pliego de Bases y Condiciones Particulares y el presente pliego que, junto con la documentación adicional, folletos y todo tipo de documentos que el oferente adjunte electrónicamente, integrarán la oferta.

Para el caso de que los pliegos prevean la presentación de muestras o la presentación de documentos que por sus características deban ser presentados en soporte papel, estos deben individualizarse en la oferta y ser presentados ante la Dirección de Compras y contrataciones o donde sea indicado, en la fecha, hora y lugar que establezcan los pliegos de bases y condiciones particulares

Para el caso de que, por circunstancias objetivas que así lo ameriten, se disponga que las ofertas sean presentadas en soporte papel, éstas deben presentarse por duplicado y estar firmadas por el oferente o su representante legal en todas sus fojas, incluidas aquellas que expresamente requiera el Pliego de Bases y Condiciones Particulares, más la documentación adicional, folletos o todo tipo de publicidad que el oferente adjunte, y foliadas en forma correlativa. La firma debe encontrarse aclarada e indicarse el carácter del firmante, quien debe presentar, además, la documentación que acredite el carácter invocado.

Artículo 14. EFECTOS DE LA PRESENTACIÓN DE LA OFERTA

La presentación de la oferta importa de parte del oferente el pleno conocimiento de toda la normativa que rige el procedimiento de selección, la evaluación de todas las circunstancias, la previsión de sus consecuencias y la aceptación en su totalidad de las bases y condiciones estipuladas, como así también de las circulares con y sin consulta que se hubieren emitido, sin que pueda alegar en adelante su desconocimiento, por lo que no es necesaria la presentación de los pliegos de bases y condiciones con la oferta, salvo que los mismos sean solicitados como requisitos junto con la documentación que integra la misma.

Artículo 15. COTIZACIONES PARCIALES

El oferente debe formular oferta por la totalidad de las cantidades solicitadas para cada renglón, salvo que los pliegos en sus Cláusulas Particulares admitan cotizaciones parciales. Asimismo, sólo en el caso de que la oferta contemple la totalidad de los renglones y cantidades solicitadas, el oferente podrá ofrecer descuento sobre la base de su adjudicación íntegra.

Artículo 16. GARANTÍAS

16.1. CLASES

a) **De mantenimiento de Oferta:** En el caso de no establecer el Pliego de Bases y Condiciones Particulares, deberá constituirse por un monto no menor al cinco por ciento (5%) del valor total de la oferta. Cuando se trate de ofertas por servicios deberá tenerse en cuenta el valor total del servicio, es decir, el que resulte del valor mensual, por hora, o el que se requiera en las cláusulas particulares, por la totalidad en tiempo del servicio que se solicite.

En los casos de licitaciones o concursos de etapa múltiple, el valor de la garantía de oferta no debe ser menor al 5% sobre el monto total del presupuesto oficial de la

compra o contratación. En el caso de cotizar con alternativas, la garantía se calcula sobre el mayor valor propuesto.

En los casos que corresponda la integración de la garantía de oferta, su falta de presentación dará lugar al descarte de la misma.

En caso de resultar adjudicatario, esta garantía se prolongará hasta la constitución de la garantía de cumplimiento del contrato.

b) **De cumplimiento del contrato:** En el caso de no establecer el Pliego de Bases y Condiciones Particulares el porcentaje de la garantía, deberá constituirse por un monto no menor al diez por ciento (10%) sobre el valor total de la adjudicación.

El adjudicatario deberá integrar la suma correspondiente a la garantía de cumplimiento en el término que se fije en el Pliego de Bases y Condiciones Particulares. En caso de que no la integre será intimado en forma fehaciente y, vencido el plazo sin que se haya cumplido con tal obligación, podrá darse por rescindido el contrato con la pérdida de la garantía de adjudicación, o de un monto equivalente a dicha garantía.

c) **Contra garantía:** deberá constituirse por el cien por ciento (100%) sobre el monto que reciba el adjudicatario en concepto de adelanto, en caso de haberse previsto esta posibilidad en el Pliego de Cláusulas Particulares.

d) **De impugnación al Pliego de Bases y Condiciones:** En el caso de no establecer el Pliego de Bases y Condiciones Particulares el porcentaje de la garantía, el mismo será del dos por ciento (2%) del presupuesto oficial o monto estimado de la contratación.

e) **De impugnación a la preselección/preclasificación para el caso de licitaciones de etapa múltiple:** En el supuesto de no establecer el Pliego de Bases y Condiciones Particulares el porcentaje de la garantía, el mismo será del cuatro por ciento (4%) del presupuesto oficial o monto estimado de la contratación.

f) **De impugnación a la preadjudicación de las ofertas:** En el supuesto de no establecer el Pliego de Bases y Condiciones Particulares el porcentaje de la garantía, el mismo será del cuatro por ciento (4%) del monto de la oferta del renglón o los renglones impugnados. Si el dictamen de evaluación para el renglón o renglones que se impugnen no aconsejare la adjudicación a ninguna oferta, el importe de la garantía de impugnación se calculará sobre la base del monto de la oferta del renglón o renglones del impugnante.

g) Los Pliegos de Bases y Condiciones Particulares podrán fijar otras garantías tomando en cuenta las características y naturaleza de las obligaciones que emanen de la respectiva contratación.

h) Los porcentajes de las garantías de mantenimiento de oferta y de cumplimiento del contrato serán fijados en los respectivos Pliegos de Bases y Condiciones Particulares.

i) Los importes correspondientes a las garantías de impugnación serán reintegrados al impugnante sólo en caso de que la impugnación sea resuelta favorablemente.

16.2. FORMAS DE CONSTITUCIÓN

Las garantías pueden constituirse de las siguientes formas o combinaciones de ellas:

a) En efectivo, mediante depósito bancario en la cuenta de la Jurisdicción o entidad contratante. Deberá efectuarse a nombre del Tribunal Superior de Justicia de la Ciudad Autónoma de Buenos Aires, en la Cuenta Corriente n° 360/3 radicada en la sucursal n° 53 del Banco de la Ciudad de Buenos Aires.

b) Mediante cheque certificado contra una entidad bancaria. El Tribunal depositará el cheque dentro de los plazos que rijan para estas operaciones. Cuando la garantía se integre mediante el depósito en efectivo (apartado a), este deberá efectuarse a nombre del Tribunal Superior de Justicia de la Ciudad Autónoma de Buenos Aires, en la Cuenta Corriente n° 360/3 radicada en la sucursal n° 53 del Banco de la Ciudad de Buenos Aires. En caso de optar por el cheque certificado previsto por el presente apartado, ese medio de pago deberá estar emitido a favor del Tribunal Superior de Justicia de la Ciudad Autónoma de Buenos Aires y se deberá constatar el ingreso del monto correspondiente a través de la Dirección de Tesorería.

c) Mediante aval bancario u otra fianza a satisfacción del Tribunal. A tal efecto, el fiador deberá constituirse en deudor solidario, liso, llano y principal pagador con expresa renuncia a los beneficios de excusión y división en los términos del Arts. 1583 y siguientes del Código Civil y Comercial, así como al beneficio de interpelación judicial previa.

d) Mediante seguro de caución a través de pólizas emitidas por compañías de seguros autorizadas por la Superintendencia de Seguros de la Nación, extendidas a favor del Tribunal.

e) Mediante títulos públicos emitidos por el Gobierno de la Ciudad Autónoma de Buenos Aires. Ellos deberán ser depositados en el Banco de la Ciudad de Buenos Aires, a la orden del Tribunal y con identificación del procedimiento de selección del que se trate. El monto ha de calcularse tomando en cuenta la cotización de los títulos al cierre del penúltimo día hábil anterior a la constitución de la garantía en la Bolsa o mercado correspondiente, lo que será certificado por las autoridades bancarias al recibir el depósito. En caso de liquidación de los valores de los títulos en cuestión, se formulará el cargo por los gastos que ello ocasione. El eventual excedente queda sujeto a las disposiciones que rigen para la devolución de las garantías.

f) Afectación de créditos que el oferente o adjudicatario tenga liquidados, firmes y a disposición de su cobro en organismos de la Administración del Gobierno de la

Ciudad, a cuyo efecto el interesado deberá presentar la certificación pertinente en la fecha de constitución de la garantía.

La elección de la forma de la garantía queda a opción del oferente o adjudicatario, excepto que el Pliego de Bases y Condiciones Particulares exprese indicación taxativa con respecto a algún tipo de garantía en especial.

A pedido del oferente o adjudicatario y previa aprobación por parte del Tribunal, las garantías podrán ser sustituidas por otras de igual magnitud.

En todos los casos, las garantías deben ser constituidas a entera satisfacción del Tribunal.

16.3. DEVOLUCIÓN DE LAS GARANTÍAS

a) Serán devueltas de oficio:

i. Las garantías de mantenimiento de oferta a los oferentes que no resulten adjudicatarios, una vez adjudicada la contratación y a los oferentes que resulten adjudicatarios, una vez que hayan presentado la garantía de cumplimiento de contrato.

ii. Las garantías de cumplimiento de contrato una vez cumplido el contrato a entera satisfacción del Tribunal, salvo que esté afectado por una garantía técnica, la que será devuelta una vez operado el vencimiento del período de dicha garantía.

b) A solicitud de los interesados, podrá procederse a la devolución parcial de las garantías de adjudicación en proporción a lo ya cumplido, para lo cual se aceptará la sustitución de la garantía para cubrir los valores resultantes.

La Dirección de Compras y Contrataciones notificará a los oferentes o adjudicatarios por correo electrónico o por cualquiera de los medios previstos en Pliego de Bases y Condiciones Particulares cuando las garantías oportunamente presentadas se encuentren a su disposición para proceder a su retiro.

Transcurrido el plazo de treinta (30) días desde esta notificación, no podrá reclamarse su devolución.

La falta de presentación del oferente o adjudicatario dentro del plazo establecido precedentemente implica la renuncia tácita de su derecho a la devolución de la garantía respectiva, pudiendo la Dirección de Compras y Contrataciones proceder a la destrucción del instrumento mediante el cual se formaliza la citada garantía.

Artículo 17. EXENCIÓN DE PRESENTAR GARANTÍAS

No resulta necesario presentar garantías de mantenimiento de oferta ni de cumplimiento de contrato en los siguientes casos:

a) Cuando el monto de la oferta no supere las cien mil (100.000) unidades de compra.

- b) Cuando el monto de la orden de compra o instrumento contractual no supere las cien mil (100.000) unidades de compra.
- c) En las contrataciones directas encuadradas en cualquiera de los apartados del artículo 29 de la ley n° 2095 (texto consolidado por ley n° 6588), cuando así expresamente lo estableciera su reglamentación.
- d) Contrataciones de artistas y profesionales.
- e) Contrataciones de avisos publicitarios.
- f) En la adquisición de publicaciones periódicas.
- g) Cuando se dé cumplimiento a la prestación dentro del plazo de integración de la garantía de cumplimiento de contrato, salvo el caso de rechazo. En el supuesto de rechazo, el plazo para la integración de la garantía de cumplimiento de contrato se cuenta a partir de la comunicación fehaciente del mismo y no desde la notificación de la orden de compra. Los elementos rechazados quedan en caución y no pueden ser retirados por el adjudicatario sin previamente integrar la garantía que corresponda, siempre y cuando la Administración no deba proceder al decomiso de los elementos rechazados.

No obstante lo dispuesto, todos los oferentes y adjudicatarios deberán constituir las garantías respectivas en caso de disponerlo el Pliego de Bases y Condiciones Particulares.

En el caso que el bien o servicio se encuentre amparado con una garantía técnica, la garantía de cumplimiento de contrato igualmente deberá ser constituida.

Artículo 18. ANUNCIO DE LA PREADJUDICACIÓN/PRESELECCIÓN

La preadjudicación se publicará en la página del Tribunal Superior de Justicia de la Ciudad Autónoma de Buenos Aires en Internet.

En el caso de las licitaciones Públicas y Privadas, se publicará además en el Boletín Oficial, por el término de un (1) día.

Cuando se trate de procesos de etapas múltiples, la preselección se publicará en la página del Tribunal Superior de Justicia de la Ciudad Autónoma de Buenos Aires en Internet.

El resultado de las preselecciones, al igual que las preadjudicaciones, se comunicará a todos los participantes del proceso licitatorio. Todas las comunicaciones mencionadas en el presente artículo son efectuadas a los oferentes antes del día de la publicación de los anuncios.

Artículo 19. PLAZO PARA IMPUGNAR

Los interesados podrán formular impugnaciones a la preadjudicación o a la preselección dentro del plazo de tres (3) días, a computar a partir del día siguiente de su publicación en el Boletín Oficial de la Ciudad para las licitaciones o concursos públicos y privados y a partir del primer día de publicación del anuncio en el sitio web del Tribunal para los procedimientos de contratación directa.

La autoridad competente resolverá las impugnaciones deducidas, previo dictamen de la Asesoría Jurídica del Tribunal Superior de Justicia de la Ciudad Autónoma de Buenos Aires.

Asimismo, la Asesoría Jurídica del Tribunal Superior de Justicia de la Ciudad Autónoma de Buenos Aires, también tomará intervención antes de la adjudicación y aun cuando no se hubieran deducido impugnaciones.

La impugnación del pliego puede ser recibida hasta setenta y dos (72) horas antes de la fecha de apertura de las ofertas, no encontrándose comprendido el día del acto dentro de mencionado plazo, y se tramita por cuerda separada. Para los procedimientos de selección en los cuales el plazo entre la publicación del llamado y la fecha de apertura de ofertas sea menor a setenta y dos (72) horas, será recibida siempre hasta veinticuatro (24) horas antes de la fecha de apertura de ofertas no encontrándose comprendido el día del acto dentro de mencionado plazo, y se tramita por cuerda separada.

Artículo 20. PRESENTACIÓN DE LAS IMPUGNACIONES

Se establece como condición de admisibilidad de las impugnaciones al Pliego, a la Preselección/ Precalificación y/o la Preadjudicación por parte de los oferentes, el depósito de los porcentajes expresados en el artículo 15.1 respecto a la garantía de impugnación.

El depósito deberá efectuarse a favor del Tribunal Superior de Justicia de la Ciudad Autónoma de Buenos Aires, en la cuenta corriente n° 360/3 radicada en la sucursal n° 53 del Banco de la Ciudad de Buenos Aires y sólo será reintegrado a los oferentes en el caso que su impugnación prospere totalmente.

Las impugnaciones deberán ser presentadas de la forma que se prevea en los Pliegos de Condiciones Particulares dentro del plazo fijado en el artículo 19 del presente, junto con la correspondiente boleta de depósito o constancia de transferencia; caso contrario no será considerada como impugnación.

Artículo 21. PRERROGATIVA DEL TRIBUNAL SUPERIOR DE JUSTICIA

Cuando se estime que el precio de la mejor oferta presentada resulta excesivo podrá solicitarse a todos los oferentes una mejora en el precio de la oferta, a los fines de conseguir lo más conveniente a los intereses del Tribunal, por aplicación de los principios de eficiencia y eficacia y economía previstos en la ley.

Artículo 22. DECISIÓN DE DEJAR SIN EFECTO EL PROCEDIMIENTO

El Tribunal puede dejar sin efecto el procedimiento de contratación en cualquier momento anterior al perfeccionamiento del contrato, sin por ello dar lugar a indemnización alguna a favor de los interesados u oferentes.

Artículo 23. CONFECCIÓN Y PRESENTACIÓN DE FACTURAS

Las facturas deberán ser confeccionadas conforme los términos establecidos por la Administración Federal de Ingresos Públicos y presentadas de la forma en que se prevea en los pliegos de Condiciones Particulares, documento que habilita la emisión del Parte de Recepción Definitiva, dando inicio al circuito de pago, excepto en aquellas contrataciones en que se pacte un pago por anticipado.

Artículo 24. PAGO – PLAZOS



El pago se efectuará dentro del plazo de treinta (30) días de la emisión del Parte de Recepción Definitiva o de la fecha de recepción en conformidad de la respectiva factura, lo que ocurra último, y se efectuará por la Dirección de Tesorería.

Artículo 25. MORA

En caso de producirse la mora en el pago, será de aplicación la tasa pasiva del Banco de la Ciudad de Buenos Aires para operaciones de plazo fijo a treinta (30) días.

La nota de débito por intereses deberá ser presentada hasta los 30 días posteriores de efectuada la acreditación en la cuenta bancaria. Vencido dicho plazo, se pierde todo derecho a reclamo.

Artículo 26. MONEDA DE COTIZACIÓN Y DE PAGO

La moneda de cotización y pago será el Peso (\$), moneda de curso legal en la República Argentina. En circunstancias especiales debidamente justificadas, el pliego de cláusulas particulares podrá admitir que la cotización pueda realizarse en otra moneda.

Artículo 27. PLAZO DE ENTREGA

Los adjudicatarios deben cumplir la obligación en la forma, plazos o fecha, lugar y demás condiciones establecidas en los Pliegos de Bases y Condiciones Particulares.

Artículo 28. FLETE Y DESCARGA

El flete y la descarga serán por cuenta del adjudicatario, salvo indicación en contrario expresada de manera fehaciente en las Condiciones Particulares.

Artículo 29. CIERRE POR VACACIONES

No serán tenidas en cuenta para la adjudicación aquellas cláusulas impuestas por las firmas oferentes referidas al cierre por vacaciones. La correspondiente orden de provisión deberá recibirse en los términos reglamentarios y se efectuarán las entregas a las que se hubieran obligado dentro de los plazos requeridos en el acto licitatorio.

Artículo 30. COMPETENCIA JUDICIAL

Ante cualquier divergencia que pudiera suscitarse, ambas partes quedan sometidas a la competencia de los juzgados en lo Contencioso Administrativo y Tributario y de Relaciones de Consumo de la Ciudad Autónoma de Buenos Aires renunciando a cualquier otro fuero o jurisdicción.

Artículo 31. CLÁUSULA ANTICORRUPCIÓN

Es causal de rechazo de la propuesta u oferta, en cualquier estado de la contratación, o de la rescisión de pleno derecho del contrato, sin perjuicio de las acciones penales que se pudieran deducir, el hecho de dar u ofrecer dinero o cualquier dádiva a fin de que:

a) Funcionarios o empleados públicos con competencia en el procedimiento de selección del cocontratante y en el contrato hagan o dejen de hacer algo relativo a sus funciones.

- b) Funcionarios o empleados públicos con competencia en el procedimiento de selección del cocontratante y en el contrato hagan valer la influencia de su cargo ante otro funcionario o empleado público con la competencia descripta, a fin de que ésta haga o deje de hacer algo relativo a sus funciones.
- c) Cualquier persona hiciere valer su relación o influencia sobre un funcionario o empleado público con la competencia descripta, a fin de que éste haga o deje de hacer algo relativo a sus funciones.

Son considerados sujetos activos de esta conducta quienes hayan cometido tales actos en interés del contratista directa o indirectamente, ya sea como representantes, administradores, socios, mandatarios, gerentes, empleados, contratados, gestores de negocios, síndicos o cualquier otra persona humana o jurídica.

Las consecuencias de estas conductas ilícitas se producen aún en grado de tentativa.

Artículo 32. ARTÍCULO 43º DE LA CONSTITUCIÓN DE LA CIUDAD DE BUENOS AIRES Y LEY N° 1502

Se pone en conocimiento de todos los oferentes que en todo contrato de concesión de servicios o transferencia de actividades al sector privado deberá darse cumplimiento a lo prescripto por el artículo 43 de la Constitución de la Ciudad de Buenos Aires y la ley n° 1502.

NOTA: Toda la normativa relacionada con el presente articulado se encuentra disponible en la página del Tribunal Superior de Justicia de la Ciudad Autónoma de Buenos Aires en Internet (www.tsjbaires.gob.ar).



DECLARACIÓN JURADA DE APTITUD PARA CONTRATAR

Quien suscribe, (Nombre y Apellido Representante Legal o Apoderado), con poder suficiente para este acto, DECLARA BAJO JURAMENTO que (Nombre y Apellido o Razón Social), CUIT n°, está habilitada/o para contratar con el TRIBUNAL SUPERIOR DE JUSTICIA DE LA CIUDAD AUTONOMA DE BUENOS AIRES, en razón de cumplir con los requisitos del Artículo 89 de la Ley n° 2.095 (Ley de compras y contrataciones de la Ciudad Autónoma de Buenos Aires), y que no está incurso en ninguna de las causales de inhabilidad establecidas en los incisos a) a j) del artículo 90 del citado plexo normativo.

“Ley de compras y contrataciones de la Ciudad de Buenos Aires”

Ley n° 2095, texto consolidado por ley 6588, y decreto reglamentario, sus modificaciones y normas complementarias

Artículo 89 – PERSONAS HABILITADAS PARA CONTRATAR.

Pueden contratar con el sector público de la Ciudad Autónoma de Buenos Aires, las personas físicas o jurídicas con capacidad para obligarse, que no se encuentren comprendidas en el Artículo 90 y que se encuentren inscriptas en el Registro Informatizado Único y Permanente de Proveedores.

Artículo 90– PERSONAS NO HABILITADAS.

No pueden presentarse en los procedimientos de selección del sector público de la Ciudad Autónoma de Buenos Aires:

- a) Las personas jurídicas e individualmente sus socios o miembros del directorio, según el caso, que hayan sido sancionadas con suspensión o inhabilitación por parte de alguno de los Poderes u Órganos mencionados en el artículo 2° de la presente, mientras dichas sanciones sigan vigentes.
- b) Las personas físicas que hayan sido sancionadas con suspensión o inhabilitación por parte de alguno de los Poderes u Órganos mencionados en el artículo 2° de la presente, mientras dichas sanciones sigan vigentes.
- c) Los cónyuges de los sancionados.
- d) Los agentes y funcionarios del sector público de conformidad con lo establecido en la Ley de Ética Pública N° 25.188, o la norma que en el futuro la reemplace.
- e) Las personas físicas o jurídicas en estado de quiebra o liquidación. En el caso de aquellas en estado de concurso, pueden contratar siempre que mantengan la administración de sus bienes mediante autorización judicial. Las que se encuentran en estado de concurso preventivo pueden formular ofertas, salvo decisión judicial en contrario.
- f) Los inhibidos.
- g) Las personas que se encuentran procesadas por delitos contra la propiedad, contra la Administración Pública o contra la fe pública o por delitos comprendidos en la Convención Interamericana contra la Corrupción.
- h) Los evasores y deudores morosos tributarios de orden nacional o local, previsionales, alimentarios, declarados tales por autoridad competente.
- i) Las personas físicas o jurídicas, e individualmente, sus socios o miembros del directorio, que hayan sido sancionadas por incumplimiento a las previsiones de los artículos 1.3.11

bis y 3.1.14 al Libro II “De las faltas en particular”, Sección 3°, Capítulo “Prohibiciones en Publicidad” del Anexo I de la Ley nº 451 Régimen de Faltas de la Ciudad Autónoma de Buenos Aires (Texto Inciso incorporado por Ley 4486).

j) Las personas físicas o jurídicas que participen en más de una oferta dentro de una misma contratación, ya sea por sí solas o como integrante de un grupo, asociación o persona jurídica, en las condiciones que determine la reglamentación.

Artículo 90 Decreto Reglamentario: Las personas que deseen presentarse en procedimientos de selección en el Sector Público de la Ciudad Autónoma de Buenos Aires deben presentar conjuntamente con la oferta una declaración jurada en la que conste expresamente que no se encuentran incursas en ninguna de las inhabilitaciones previstas por la ley. Sin perjuicio de lo expuesto precedentemente, la Comisión de Evaluación de Ofertas podrá verificar la veracidad de los datos volcados en la declaración jurada en cualquier etapa del procedimiento.

La falsedad de los datos implicará la pérdida de las garantías y la suspensión del oferente por el plazo máximo previsto en la ley. Si la falsedad fuera detectada durante el plazo de cumplimiento del contrato hará pasible al adjudicatario de la aplicación de la sanción prevista en el artículo 125, 2° párrafo de la Ley Nº 2.095 (Texto Consolidado por Ley Nº 6.588).

El Órgano Rector determina el tratamiento que se da para el caso en que se constate la violación al inciso h) del presente artículo de la Ley Nº 2.095 (Texto Consolidado por Ley Nº 6.588).

Incisos a) a i): Sin reglamentar.

Inciso j) Se desestiman todas aquellas ofertas en las que participe quien transgreda esta prohibición.

.....
Firma

Aclaración
Carácter

Ciudad de Buenos Aires, _____ de _____ de 2024



DECLARACIÓN JURADA DE PROPUESTA COMPETITIVA

Quien suscribe, (Nombre y Apellido Representante Legal o Apoderado), con poder suficiente para este acto, DECLARA BAJO JURAMENTO, que la propuesta presentada por (Nombre y Apellido o Razón Social), CUIT n°, no ha sido concertada con potenciales competidores conforme lo establecido en el art. 16 de la Ley N° 2095 (texto consolidado por ley n° 6588).

Ley n° 2095 “Compras y Contrataciones de la Ciudad de Buenos Aires”, texto consolidado por ley 6588, y decreto reglamentario, sus modificaciones y normas complementarias

Artículo 16 – FOMENTO DE LA COMPETENCIA.

El órgano rector aprobará una Declaración Jurada de Propuesta Competitiva que será exigible en los procesos licitatorios. La declaración establecerá que la oferta realizada no ha sido concertada con potenciales competidores.

Advertida la falsedad en la declaración por la administración, en organismo contratante podrá rescindir el contrato con culpa del contratista e iniciar las acciones judiciales pertinentes por el daño ocasionado.

Si la falsedad en la declaración fuese advertida con posterioridad al cumplimiento del contrato, procederá las sanciones previstas en el artículo 129 de la presente ley.

El organismo contratante deberá rechazar la propuesta u oferta, en cualquier estado del proceso de selección, cuando observase indicios que por su precisión y concordancia hicieran presumir que media simulación de competencia, concurrencia o hubiesen coordinado la propuesta a presentar. El organismo contratante debe informar dicha situación al órgano rector y la autoridad competente en la materia.

Si mediara sanción impuesta por la Autoridad Nacional de la Competencia conforme la Ley Nacional N° 27.442 o la que en un futuro la reemplace por conducta anticompetitiva respecto del contrato, el organismo contratante podrá rescindir el contrato por culpa del contratista.

.....
Firma

Aclaración
Carácter

Ciudad Autónoma de Buenos Aires, _____ de _____ 2024

PLIEGO DE CONDICIONES PARTICULARES

Bases del llamado

1. Objeto del Llamado: Contratación de un servicio para la ejecución de trabajos de adaptación sobre la instalación sanitaria que abastece a planta baja y subsuelo del edificio sede del Tribunal Superior de Justicia sito en Cerrito 760, de la Ciudad Autónoma de Buenos Aires y de acuerdo a las características detalladas en el Pliego de Especificaciones Técnicas (Anexo II).

2. Forma de cotización: En formularios del oferente con membrete, en original, con firma y aclaración, n° de CUIT, en pesos, con IVA incluido y ajustada a las bases y condiciones establecidas en las Condiciones Particulares y Especificaciones Técnicas, mediante consignación de los precios que comprenda la realización de la totalidad de las tareas previstas en el Pliego de Especificaciones Técnicas

Se deberán considerar como mínimo requerimiento las especificaciones detalladas en el Pliego en su Anexo II. No serán admitidas ofertas que se aparten de los términos y condiciones de los Pliegos.

El oferente, antes de presentar su oferta, ha tenido en cuenta todo lo necesario para la provisión de los insumos, estando incluido en los precios todos los costos conexos relativos al servicio propuesto.

En caso de haber discrepancia entre el valor unitario y el total cotizado, se tendrá como válido el importe del primero consignado en la oferta presentada. En ese mismo sentido, la discrepancia entre el precio expresado en letras y en números, se estará por el primero.

3. Mantenimiento de oferta: El oferente proponente deberá mantener la oferta por el término de treinta (30) días a contar de la fecha del acto de apertura. Al vencimiento del plazo fijado para el mantenimiento de las ofertas, estas se prorrogan automáticamente por igual plazo, excepto que el oferente manifieste su voluntad de no renovarla, con una antelación mínima de 10 (diez) días anteriores al vencimiento.

4. Plazo de ejecución: El plazo de ejecución total será de desde la firma de la Orden de Provisión, estimativamente desde el 4/01/2025 hasta el 01/02/2025. El Contratista deberá tomar todas las previsiones necesarias para garantizar el cumplimiento de los plazos informados

5. Garantía: En virtud del procedimiento y el monto estimado para esta contratación, no es necesario presentar garantías de mantenimiento de la oferta, ni de cumplimiento del contrato.



6. Pliegos: El pliego de bases y condiciones es gratuito. Los pliegos podrán consultarlos ingresando a la pág. Web del Tribunal (www.tsjbaires.gob.ar), sector “transparencia” solapa compras y contrataciones en trámite donde se podrán descargar los documentos objeto del llamado, o solicitarse por correo electrónico a compras@tsjbaires.gob.ar.

7. Presentación de la oferta: El oferente formulará su oferta debiéndose ingresar la propuesta en sobre cerrado y por la Dirección Mesa de Entradas Administrativa del Tribunal, sita en avenida Roque Sáenz Peña n° 788, piso 9º, en el horario de 09.00 a 16.00.

Las ofertas que se presenten con posterioridad al horario estipulado para el acto de apertura, serán desestimadas por extemporáneas.

8. Apertura de la oferta: El acto de apertura de la oferta se llevará a cabo de forma presencial en las oficinas del Tribunal, en la fecha y hora prevista para la apertura de ofertas.

Nota:

(i) En caso de producirse causa de fuerza mayor notoria y pública que interrumpa el acto de apertura de ofertas y que afecte el normal desenvolvimiento del proceso en la fecha y hora pactada, el acto de apertura de ofertas tendrá lugar el día hábil siguiente a la misma hora

9. Inscripción en el Registro Informatizado Único y Permanente de Proveedores del sector público de la Ciudad (RIUPP). Los interesados en participar en los procedimientos de selección deberán acreditar su inscripción o haber iniciado el trámite de inscripción en el Registro Informatizado Único y Permanente de Proveedores del Sector Público de la Ciudad, dependiente de la Dirección General de Compras y Contrataciones del Ministerio de Hacienda (RIUPP). Tal como establece el artículo 5º del Pliego Único de Bases y Condiciones Generales, en el caso de la contratación directa, la inscripción debe estar cumplida en forma previa a la adjudicación, acreditando el proveedor el estatus de «inscripto» en el RIUPP.

10. Constitución de domicilio y correo electrónico: La firma participante deberá constituir domicilio en el ámbito de la Ciudad de Buenos Aires e informar una dirección de correo electrónico en la que se efectuarán todas las notificaciones y/o comunicaciones que sean necesarias durante el proceso de selección de ofertas y en la ejecución del contrato. De omitirse este requisito, se tomarán por válidas la direcciones registradas en el RIUPP.

11. Personas no habilitadas para contratar: El oferente deberá manifestar bajo juramento no encontrarse comprendido en algunas de las situaciones indicadas en el artículo 90 de la ley 2095. A tal fin, suscribirá el formulario de declaración jurada que integra las bases del presente llamado.

“Artículo 90 – PERSONAS NO HABILITADAS: No pueden presentarse en los procedimientos de selección del sector público de la Ciudad Autónoma de Buenos Aires:



- a) Las personas jurídicas e individualmente sus socios o miembros del directorio, según el caso, que hayan sido sancionadas con suspensión o inhabilitación por parte de alguno de los Poderes u Órganos mencionados en el artículo 2° de la presente, mientras dichas sanciones sigan vigentes.
- b) Las personas físicas que hayan sido sancionadas con suspensión o inhabilitación por parte de alguno de los Poderes u Órganos mencionados en el artículo 2° de la presente, mientras dichas sanciones sigan vigentes.
- c) Los cónyuges de los sancionados.
- d) Los agentes y funcionarios del sector público de conformidad con lo establecido en la Ley de Ética Pública N° 25.188, o la norma que en el futuro la reemplace.
- e) Las personas físicas o jurídicas en estado de quiebra o liquidación. En el caso de aquellas en estado de concurso, pueden contratar siempre que mantengan la administración de sus bienes mediante autorización judicial. Las que se encuentran en estado de concurso preventivo pueden formular ofertas, salvo decisión judicial en contrario.
- f) Los inhibidos.
- g) Las personas que se encuentran procesadas por delitos contra la propiedad, contra la Administración Pública o contra la fe pública o por delitos comprendidos en la Convención Interamericana contra la Corrupción.
- h) Los evasores y deudores morosos tributarios de orden nacional o local, previsionales, alimentarios, declarados tales por autoridad competente.
- i) Las personas físicas o jurídicas, e individualmente, sus socios o miembros del directorio, que hayan sido sancionadas por incumplimiento a las previsiones de los artículos 1.3.11 bis y 3.1.14 al Libro II “De las faltas en particular”, Sección 3°, Capítulo “Prohibiciones en Publicidad” del Anexo I de la Ley 451 Régimen de Faltas de la Ciudad Autónoma de Buenos Aires (Texto Inciso incorporado por Ley 4486).
- j) Las personas físicas o jurídicas que participen en más de una oferta dentro de una misma contratación, ya sea por sí solas o como integrante de un grupo, asociación o persona jurídica, en las condiciones que determine la reglamentación.”

12. Fomento de la Competencia: el licitante, junto con su oferta, deberá presentar una Declaración Jurada de Propuesta Competitiva conforme lo establecido en la Ley N° 6.379, declarando que la oferta realizada no ha sido concertada con potenciales competidores de acuerdo al formulario. A tal fin, suscribirá la declaración jurada que integra las bases del presente llamado. (conf. Artículo 16 de la ley 2095 texto consolidado por ley nº 6588.y al artículo 11 del Pliego Único de Bases y Condiciones Generales)

13. Consultas: Las consultas relacionadas con el presente proceso se realizan ante la Dirección de Compras y Contrataciones hasta cuarenta y ocho (48) horas previas a la fecha establecida para la apertura de las ofertas al correo: compras@tsjbaires.gob.ar.

Para consultas sobre las Especificaciones Técnicas comunicarse con las siguientes dependencias: obrasymantenimiento@tsjbaires.gob.ar.

14. Constancia de Visita: Los oferentes deberán visitar indefectiblemente las instalaciones del edificio sede del Tribunal —Cerrito 760— a fin de tomar conocimiento de las características de la presente contratación.

Ante cualquier duda, el oferente deberá solicitar las aclaraciones necesarias, no pudiendo alegar posteriormente causa alguna de desconocimiento.



A fin de concertar la visita, deberá acordarse previamente con la Dirección de Obras y Mantenimiento al correo electrónico: obrasymantenimiento@tsjbaires.gob.ar.

Atento que las visitas quedarán asentadas en el Registro de ingreso, una vez realizada la misma los oferentes deberán adjuntar a su oferta declaración jurada de haber dado cumplimiento a la visita de carácter obligatorio. Dicha declaración Jurada será validada por la Dirección de Obras y Mantenimiento en la etapa de evaluación de ofertas.

Serán inadmisibles las cotizaciones de los oferentes que no hubieran cumplido con la visita en forma previa a la presentación de su oferta.

15. Muestras: Será facultativo para la Dirección de Obras y Mantenimiento solicitar la presentación de muestras de los materiales a utilizar conforme lo establecido en la SECCIÓN 3 del pliego de especificaciones técnicas.

De efectuarse el requerimiento, la falta de presentación de las muestras en el plazo concedido, importará la desestimación de la oferta.

16. Dotación del Personal: El oferente deberá indicar la cantidad de personal que considere necesario afectar para la ejecución de las tareas contratadas, conforme lo indicado en la cláusula 19 del PCP. Estas tareas deberán llevarse a cabo con personal propio, bajo relación de dependencia con el adjudicatario. Excepcionalmente, el Tribunal podrá autorizar a través de su Dirección General de Administración, que alguna tarea específica, que requiera una especialidad técnica determinada, pueda ser ejecutada por profesionales independientes contratados por el adjudicatario, de lo que deberá dejarse constancia en el momento de presentarse la oferta; caso contrario, sólo se admitirá la prestación de servicios con personal bajo relación de dependencia con el adjudicatario.

17. Responsabilidad por el personal y personas afectadas al servicio: Todo el personal o terceros afectados por el adjudicatario al cumplimiento de las obligaciones y/o relaciones jurídico contractuales carecerán de relación alguna con el Tribunal. La adjudicataria asumirá ante el Tribunal Superior de Justicia la responsabilidad total en relación a la conducta y antecedentes de las personas que afecten al servicio sean estos dependientes o profesionales independientes contratados por ella. En caso de que para la prestación del servicio para este Tribunal la empresa subcontrate a profesionales independientes, estas subcontrataciones deben ser previamente autorizadas por la Dirección General de Administración del Tribunal Superior de Justicia y deberán contar con los correspondientes seguros. Estarán a cargo del adjudicatario todas las erogaciones originadas por el empleo de su personal, tales como jornales, aportes y contribuciones, licencias, indemnizaciones, beneficios sociales, otras erogaciones que surjan de las disposiciones legales, convenios colectivos individuales vigentes o a dictarse, o convenirse en el futuro y seguros. El adjudicatario tomará a su cargo la obligación de reponer elementos o reparar daños y perjuicios que ocasionen al Tribunal por delitos o cuasidelitos, sean estos propios o producidos por las personas bajo su dependencia, o los que pudieron valerse para la prestación de los



servicios que establece la invitación a cotizar. El incumplimiento de lo establecido en esta cláusula dará motivo a la rescisión del contrato. El adjudicatario se hará responsable de los daños y/o perjuicios que se originen por culpa, dolo o negligencia, actos u omisiones de deberes propios o de las personas bajo su dependencia o aquellas de las que se valga para la prestación de los servicios.

El adjudicatario adoptará todas las medidas y precauciones necesarias para evitar daños al personal que depende de él, al personal de este Tribunal, a terceros vinculados o no con la prestación del servicio, a las propiedades, equipos e instalaciones de esta Institución o de terceros, así puedan provenir esos daños de la acción o inacción de su personal o elementos instalados o por causas eventuales.

18. Seguros: A continuación se detallan las coberturas de seguros a requerir para el ingreso y permanencia de terceros ajenos, sean proveedores y/o adjudicatarios que desarrollen tareas o presten servicios en ubicaciones pertenecientes al Tribunal Superior de la Ciudad Autónoma de Buenos Aires tanto sean éstas en propiedad o en uso, así como las características mínimas para su admisibilidad. El adjudicatario deberá acreditar los contratos de seguros que se detallan y su vigencia durante todo el período contractual, mediante la presentación de copias de sus respectivas pólizas y sus comprobantes de pago previo al inicio de cada período mensual. El adjudicatario no podrá dar comienzo a la prestación si éstos no se han constituido. Cada vez que el adjudicatario modifique las condiciones de póliza o cambie de compañía aseguradora, o cada vez que el Tribunal Superior de la Ciudad Autónoma de Buenos Aires lo solicite, se presentarán copias de las pólizas contratadas. La contratación de los seguros que aquí se requieren, es independiente de aquellos otros que deba poseer el adjudicatario a fin de cubrir los posibles daños o pérdidas que afecten a sus bienes o los de sus empleados, sean éstos de carácter obligatorio o no.

18.1 Accidentes de Trabajo: La firma adjudicataria será responsable de su personal por accidentes de trabajo, por lo cual deberá contratar un seguro que cubra la totalidad de las obligaciones fijadas por la Ley de Riesgo del Trabajo n° 24.557, sus decretos reglamentarios, modificaciones y leyes complementarias. El seguro deberá cubrir los riesgos y accidentes de trabajo y/o enfermedades profesionales e inculpables amparando las indemnizaciones por incapacidad permanente, parcial y absoluta, incapacidad temporaria y/o muerte, accidente in itinere por los montos que fije la legislación vigente.

Además la firma adjudicataria deberá presentar una declaración jurada en hoja membretada con firma del apoderado o representante legal de la empresa donde conste que todo el personal afectado a la prestación se encuentra cubierto por este seguro, indicando el número de póliza y nombre de la compañía aseguradora.

La documentación que acredite el cumplimiento de estos recaudos deberá ser presentada como condición previa al inicio del servicio con cuarenta y ocho (48) horas de antelación y será enviado al correo proveedoresoym@tsjbaires.gov.ar de lunes a viernes en el horario de 9 a 16 hs., en caso de recibirse el correo electrónico fuera de los días y franja horaria fijada, se considerará recibido a las 9.00 hs del siguiente día hábil, de lo contrario podrá rescindirse el contrato por culpa del adjudicatario. Asimismo el Tribunal Superior de Justicia estará facultado



para solicitar la presentación de las referidas constancias, en cualquier momento durante la prestación del servicio.

Asimismo el adjudicatario deberá presentar nota emitida por la ART de acuerdo al formulario 1.a. modelo de renuncia de repetición adjunto en el Apéndice I

18.2 Accidentes Personales: En caso de corresponder —previa autorización del Tribunal— si el adjudicatario contrata profesionales independientes para prestar servicios, que no esté alcanzado por La Ley de Contrato de Trabajo, es decir, quienes no revistan el carácter de relación de dependencia con el mismo; se deberá contar con una póliza de seguros del ramo Accidentes Personales con cobertura de la totalidad del personal afectado durante la jornada laboral incluyendo cobertura in-itinere.

Alcance de la Cobertura: Se deberá amparar a la totalidad del personal afectado durante la jornada laboral incluyendo cobertura in-itinere. Sumas mínimas a Asegurar:

Muerte: pesos veinte millones (\$ 20.000.000,00.-).

Invalidez Total y/o parcial permanente por accidente: pesos diez millones quinientos mil (\$ 10.500.000,00.-).

Asistencia Médico Farmacéutica (AMF): pesos dos millones (\$ 2.000.000,00.-).

La subcontratación no liberará al adjudicatario de las obligaciones asumidas con motivo de la adjudicación, siendo éste responsable del cumplimiento del contrato en todos y cada uno de sus términos, con independencia de que el incumplimiento sea directamente imputable a su subcontratista, en cuyo caso éste último será solidariamente responsable con aquél.

La citada póliza deberá incluir el siguiente texto: “La compañía renuncia en forma expresa a realizar cualquier acción de repetición y/o subrogación contra el Tribunal Superior de Justicia de la Ciudad Autónoma de Buenos Aires o contra sus dependientes.

18.3 Responsabilidad Civil: Previo al inicio de la ejecución de las prestaciones, el adjudicatario deberá contratar un seguro de responsabilidad civil, por la suma mínima comprensiva de PESOS TREINTA MILLONES CON 00/100 (\$ 30.000.000,00.-), por los daños que como consecuencia de la prestación de servicio, se ocasione a personas, cosas y/o bienes y servicios de terceros y/o del Tribunal Superior de Justicia.

Los seguros deberán contratarse con compañías aseguradoras con domicilio en la Ciudad de Buenos Aires y a satisfacción del Tribunal Superior de Justicia. La póliza deberá ser endosada a favor del Tribunal Superior de Justicia de la Ciudad Autónoma de Buenos Aires.

En caso de que el monto de los seguros contratados no alcanzare a cubrir los daños provocados, las diferencias resultantes deberán ser cubiertas exclusivamente por el adjudicatario. De igual manera en caso de insolvencia o quiebra de la aseguradora, el adjudicatario deberá afrontar por su exclusiva cuenta y cargo todos los daños ocasionados, liberando al Tribunal Superior de Justicia de cualquier responsabilidad al respecto.

Si el adjudicatario dejase de contratar y/o mantener en vigencia el seguro de responsabilidad civil, el Tribunal Superior de Justicia podrá, con independencia de cualquier otra facultad o derecho que pudiera ejercer; contratar el seguro y pagar los premios necesarios o que fueran adeudados por el adjudicatario. El Tribunal Superior de Justicia deducirá los premios así desembolsados del pago de la correspondiente factura. La vigencia del seguro regirá durante la totalidad del período contractual.

La adjudicataria deberá contratar un seguro que cubra los riesgos de sus empleados que realicen trabajos de altura, previstos en el pliego de especificaciones técnicas u otros. La vigencia del seguro regirá durante la totalidad del período contractual.

Ante la falta de contratación en tiempo de los seguros previstos en el presente numeral, que no permita el inicio de la prestación del servicio en término, serán de aplicación las penalidades y multas establecidas en las cláusulas 26 a 27.

19. Nómina de personal y Representante Técnico: Previo a dar comienzo a la prestación, el adjudicatario deberá al momento de la firma de la Orden de Provisión presentar una planilla conteniendo la nómina de todo el personal que afectará al servicio, incluyendo representante o supervisor en el caso de corresponder, indicando a tal efecto los datos que se detallan:

- Apellido
- Nombres
- Tipo y número de documento de identidad
- Función (operario, encargado, supervisor, etc.)
- Número de CUIL (Código Único de Identificación Laboral)

La falta de cumplimiento del requisito obstará al inicio de las tareas por causas imputables al adjudicatario dando lugar a la aplicación de multas, y de corresponder, a la rescisión del contrato.

La nómina del personal deberá ser actualizada cada vez que se produzca una variante en su dotación, y notificar fehacientemente a este Tribunal Superior de Justicia las altas y bajas que se registren, dentro del término de cuarenta y ocho (48) horas

20. Aclaración de documentación: Con el fin de evaluar correctamente la oferta, el Tribunal Superior de Justicia se reserva el derecho de solicitar ampliación o aclaración de la documentación remitida, sin alterar la presentación de la propuesta económica realizada.

21. Forma de Adjudicar: El Tribunal Superior de Justicia de la Ciudad Autónoma de Buenos Aires podrá o no adjudicar la presente contratación. Podrá dejar sin efecto la adjudicación antes del perfeccionamiento del contrato sin que éste genere indemnización alguna. La adjudicación recaerá en un solo oferente, cuya cotización resulte ser la más conveniente, ajustada a las bases y condiciones establecidas en el presente pliego.

22. Nombrar representantes ante la adjudicataria: El Tribunal Superior de Justicia se reserva el derecho de designar agentes con autorización para que sirvan de nexo con la empresa que resulte beneficiaria de la presente contratación. La firma deberá dirigirse en primera instancia a la persona designada ante cualquier problema que exista durante la ejecución contractual.

23. Fiscalización general de la prestación: La Dirección Obras y Mantenimiento del Tribunal Superior de Justicia fiscalizarán el cumplimiento de las obligaciones del adjudicatario, darán instrucciones y notificarán las novedades con respecto de la calidad de los trabajos.

24. Revocación de procedimiento. El Tribunal Superior de Justicia podrá dejar sin efecto el procedimiento de contratación en cualquier momento anterior al perfeccionamiento del contrato, sin por ello dar lugar a indemnización alguna a favor de los interesados u oferentes (conf. artículo 76 de la ley n° 2095 texto consolidado ley n° 6588).

25. Rescisión. El Tribunal Superior de Justicia podrá rescindir el contrato por causas no imputables al proveedor, de conformidad con lo prescripto en el artículo 116 de la ley n° 2095 texto consolidado ley n° 6588.

26. Penalidades contractuales: Frente al incumplimiento de las obligaciones emergentes del contrato o su cumplimiento defectuoso, el Tribunal Superior de Justicia, previa notificación y descargo del adjudicatario, podrá aplicar multas en los términos fijados por el artículo 120 de la ley n° 2095 texto consolidado por ley n° 6588 y su decreto reglamentario, o rescindir el contrato por culpa del adjudicatario. Ello, sin perjuicio de la aplicación de las sanciones establecidas en el artículo 129 de la ley de compras y contrataciones y su decreto reglamentario, cuando así correspondiere.

27. Multas: El incumplimiento de las obligaciones convenidas determina en todos los casos la aplicación de multas, que serán fijadas por la Dirección de Compras y Contrataciones sobre la base de los informes producidos por la autoridad de fiscalización y según el siguiente detalle:

- a) Por no iniciar las tareas en término, por cualquier causa imputable al adjudicatario: uno por ciento (1%) sobre el monto total adjudicado por cada siete (7) días o fracción superior a tres (3);
- b) Por no dar cumplimiento al contrato por causas imputables al proveedor un diez por ciento (10%) del monto adjudicado;
- c) Por responder de forma defectuosa a las condiciones determinadas en las especificaciones técnicas debido a causas imputables al proveedor: cinco por ciento (5%) del monto cotizado por el adjudicatario para el ítem correspondiente, por cada reporte informado por la autoridad de fiscalización.

Las multas que se apliquen se afectarán en el orden que establece el artículo 121 de la ley n° 2095 (texto consolidado ley n° 6588).

28. Rescisión por culpa del adjudicatario: Frente a la grave negligencia o al incumplimiento reiterado de las obligaciones previstas en este pliego y en las especificaciones técnicas, o cuando el adjudicatario sobrepase las 5 (cinco) faltas sujetas a multas, el Tribunal podrá rescindir la contratación por causas imputables al proveedor mediante decisión fundada.

29. Pago anticipado por acopio: El adjudicatario podrá solicitar un anticipo de hasta el 30% (treinta por ciento) del precio total adjudicado, para acopio de materiales. El anticipo se hará efectivo una vez que el adjudicatario presente una garantía del ciento por ciento (100%) sobre el monto solicitado en concepto de adelanto. La garantía deberá constituirse a satisfacción del Tribunal, en alguna de las formas previstas en el punto 16.2 del Pliego Único de Bases y Condiciones Generales. El pago del saldo se hará efectivo de conformidad con lo dispuesto en la cláusula 30.

30. Forma de Pago: El saldo total —descontado el importe que se hubiera otorgado como anticipo— se efectivizará dentro de los quince (15) días hábiles de la emisión del Parte de Recepción Definitiva (PRD), documento que autoriza la presentación de la factura.

31. Tramitación de Facturas. Las facturas deberán ser confeccionadas conforme a los términos establecidos por la Administración Federal de Ingresos Públicos y presentadas por correo electrónico a meadm@tsjbaires.gov.ar, de lunes a viernes, de 09:00 a 16:00 (conf. Art. 110, ley n° 2095 texto consolidado ley n° 6588).

32. Interpretación: En caso de que se suscitaren divergencias entre la oferta y las bases del llamado, tendrán primacía las condiciones establecidas en los pliegos de cláusulas generales y particulares y en las especificaciones técnicas.

Nota: La presente contratación se registrará por las disposiciones de la ley n° 2095 texto consolidado por la ley n° 6588 (BOCBA n° 6517) y las contenidas en el Pliego Único de Condiciones Generales, en el presente Pliego de Cláusulas Particulares y el Pliego de Especificaciones Técnicas correspondiente. Supletoriamente, será de aplicación la reglamentación vigente a la ley 2095 aprobada por el Poder Ejecutivo de la Ciudad Autónoma de Buenos Aires, cuando no mediara regulación expresa en el presente Pliego y aquella no sea incompatible con las regulaciones aquí establecidas.



**PLIEGO DE ESPECIFICACIONES TECNICAS
GENERALES Y PARTICULARES
“ADAPTACIÓN INSTALACIÓN SANITARIA CERRITO 760”**

INDICE

SECCIÓN 1: GENERALES

- 1.1 Objeto
- 1.2 Alcance
- 1.3 Normativas
- 1.4 Lineamientos operativos
- 1.5 Plazo de ejecución

SECCIÓN 2: TRABAJOS A REALIZAR

- 2.1 Trabajos Preliminares
- 2.2 Instalación de nuevas bajadas de alimentación
- 2.3 Reparación y pintura de las superficies afectadas
- 2.4 Materiales
- 2.5 Entrega y almacenamiento
- 2.6 Mano de obra
- 2.7 Limpieza diaria y final

SECCIÓN 3: PARTICULARES

- 3.1 Representante Técnico
- 3.2 Seguridad e Higiene
- 3.3 Prórrogas
- 3.4 Muestras
- 3.5 Garantía
- 3.6 Documentación gráfica

SECCIÓN 4: FORMALES

- 4.1 Oferentes
- 4.2 Consultas

SECCIÓN 1: GENERALES

1.1. Objeto

Ejecución de trabajos de conexión de los núcleos sanitarios de planta baja y subsuelo, que actualmente se sirven desde el suministro de AySA, a las bajadas de agua existentes. Los trabajos se realizarán en el edificio Cerrito 760, de acuerdo con las presentes especificaciones y según lo detallado en la **Sección 2**.

1.2. Alcance

Los Oferentes deberán cotizar lo enunciado en el punto 1.1. Objeto, teniendo en cuenta en sus ofertas todos los trabajos que en las presentes especificaciones se indiquen e incluso aquellos que, nombrados o no, sean necesarios para llevar a cabo el objeto del contrato.

1.3. Normativas

El Contratista deberá cumplir estrictamente con todas las normativas en vigencia para las tareas a realizar en el ámbito de la Ciudad Autónoma de Buenos Aires. Será directamente responsable por toda infracción cometida en la ejecución de los trabajos.

El Contratista deberá dar cumplimiento a todas las normativas vigentes referidas a la Seguridad e Higiene en el Trabajo.

1.4. Lineamientos operativos

- a) Aquellos ítems que merezcan una consulta en particular, ya sea porque se haya omitido una especificación técnica, porque su ejecución no pueda ser cumplimentada por problemas de mercado, tiempos de fabricación, etc., serán dirimidos por la Dirección de Obras y Mantenimiento, quién indicará en cada caso la solución a adoptar, previa presentación de alternativas por parte del Contratista.
- b) La circulación de personal del Contratista y el movimiento de los materiales, equipos, etc., durante el desarrollo de los trabajos, se hará con sumo cuidado a los efectos de no producir daños y mantener las áreas del TSJ en condiciones de limpieza en todo momento. El ingreso de personal y materiales se realizará por el acceso al edificio que la Dirección de Obras y Mantenimiento indique.
- c) Se deberán tomar las medidas de seguridad necesarias en el interior del edificio, y de corresponder en la vía pública, a fin de no generar interferencia con su normal funcionamiento.
- d) El Contratista dispondrá de un espacio para ubicar herramientas, materiales y efectos personales, que la Dirección de Obras y Mantenimiento determinará con antelación al inicio de la obra.
- e) La Dirección de Obras y Mantenimiento indicará al Contratista el local sanitario del edificio que será utilizado por su personal durante todo el tiempo que dure la obra.
- f) Los días y horarios de trabajo habilitados serán sábados y domingos de 8:00

a 17:00hs.

- g) Una vez firmada la Orden de Provisión se establecerá un cronograma de trabajo consensuado con el Contratista a fin de definir los días y horarios de trabajo efectivo.
- h) Los Oferentes, en la visita de obra obligatoria, deberán realizar los relevamientos y mediciones que consideren necesarios para la correcta interpretación de los trabajos a realizar y la elaboración de la propuesta económica para el presente llamado.
- i) El Contratista no tendrá derecho a reclamo alguno en caso que fuese necesario introducir modificaciones sobre estos ítems por razones operativas, funcionales o de seguridad.

1.5. Plazo de ejecución

- a) El plazo de ejecución de los trabajos será desde el 04/01/2025 hasta el 01/02/2025.
- b) El Contratista deberá tomar todas las previsiones necesarias para garantizar el cumplimiento de los plazos informados.

SECCIÓN 2: TRABAJOS A REALIZAR

El Contratista tomará a su cargo la provisión de materiales, mano de obra, herramientas y toda otra provisión o trabajo complementario que directa o indirectamente resulte necesario para la ejecución del contrato.

Se entregarán en la visita de obra planos referenciales sobre la instalación a intervenir, para que los Oferentes puedan tomar sobre éstos las anotaciones que consideren necesarias.

2.1. Trabajos Preliminares

- El Contratista deberá tomar las precauciones y colocar las protecciones necesarias a fin de no afectar otras partes del edificio tales como solados, equipos de informática, instalaciones, detectores de incendio, luminarias, etc. Si esto ocurre, será por su cuenta y cargo la limpieza o reposición de los elementos afectados, a solo juicio de la Dirección de Obras y Mantenimiento.
- En el caso del depósito de equipos de informática, se deberá solicitar la aprobación de la Dirección de Informática y Tecnología para comenzar los trabajos en los sectores afectados.
- Será responsabilidad del Contratista la ejecución de todos los trabajos necesarios para garantizar la seguridad, estabilidad y protección en los sectores de trabajo, debiéndose ejecutar además las reparaciones ineludibles si se produjera algún perjuicio como consecuencia de la obra en ejecución.
- Se colocarán cortinas de nylon reforzado, debidamente selladas en todo su perímetro, para detener el polvo producto de las tareas de picado o corte, con el fin de no afectar el resto de los espacios del TSJ.



- De ser necesario, se deberán sumar elementos adicionales de protección que la Dirección de Obras y Mantenimiento juzgue oportuno para lograr una mayor seguridad.

2.2. Instalación de nuevas bajadas de alimentación

Se deberán realizar 2 nuevas bajadas:

- Una se tomará de la Bajada 1 en el ala Viamonte, conectada a nivel del 7mo piso, y alimentará al baño de PB del ala mencionada. Tendrá un diámetro nominal de 40mm (diámetro exterior).

Se deberá insertar una T en la cañería troncal a la altura del punto de reducción de 2" a 1½ (bajo losa del séptimo piso) y derivar una bajada exclusiva con llave de paso destinada a abastecer los núcleos sanitarios de planta baja.

- Otra se tomará de la Bajada 3 en el ala Córdoba, conectada a nivel del 6to piso, y alimentará office y baños de planta baja (ala Córdoba), baños, lactario y office de subsuelo. Tendrá un diámetro nominal de 50mm (diámetro exterior).

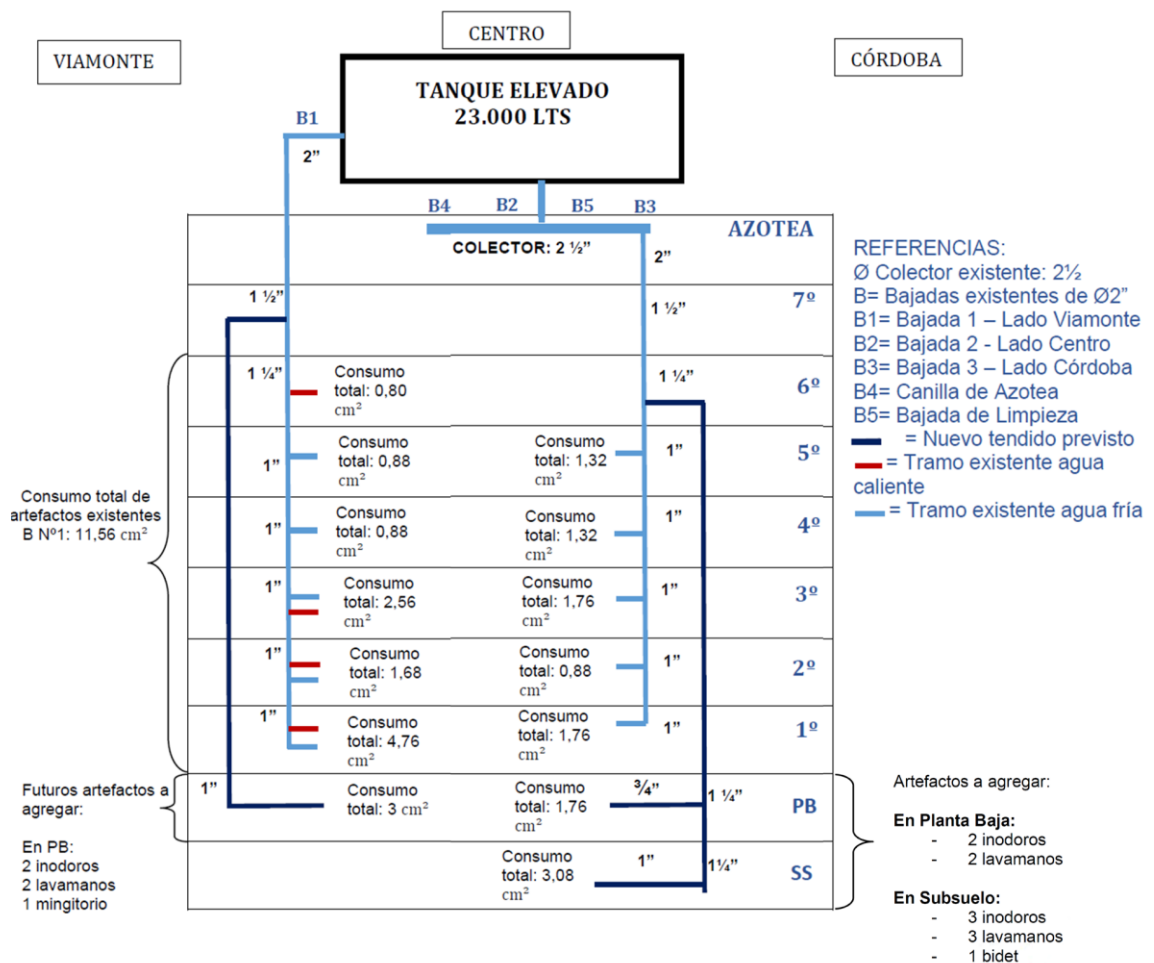

Las nuevas bajadas se realizarán en cañerías línea AQUA-SYSTEM tipo

PN12, con uniones realizadas en termofusión.

En los núcleos sanitarios a intervenir se empalmará la nueva bajada a las cañerías existentes en la llave de paso. No se prevé renovación de cañerías dentro del núcleo. La reposición de revestimientos prevista es parcial; igual a lo existente.

Se tomarán las precauciones necesarias para evitar la caída de escombros y suciedad dentro de los plenos de instalaciones, especialmente los de mayor tamaño, ya que podrían producir daños ante una caída.

Se deberá tener especial cuidado de no dañar las otras cañerías e instalaciones que pasan por los mismos plenos que los caños a reemplazar.

Si se encontraran, durante la realización de los trabajos, cañerías que presentaran pérdidas o roturas, se deberá entregar un informe a la Dirección de Obras y Mantenimiento con el detalle de las deficiencias encontradas, los materiales necesarios para subsanarlas, costos y tiempos de realización. Estos trabajos quedarán sujetos a evaluación por parte del TSJ.

Se instalarán acoples de transición entre materiales en los sectores donde se conecten las nuevas bajadas con el resto de la instalación existente.

Se deberán sellar y verificar especialmente todas las uniones entre tramos, acometidas, ventilaciones, desvíos, etc.

Las cañerías de suministro directo de AySA a los locales intervenidos deberán ser anuladas inmediatamente después de la llave de paso o canilla de servicio, de corresponder.

Se realizarán pruebas de las cañerías para verificar que no existan pérdidas en ningún sector de estas.

2.3. Reparación y pintura de las superficies afectadas

- Una vez finalizados los trabajos de reemplazo de cañerías, se deberán realizar las reparaciones necesarias en todas las superficies afectadas.
- El alcance de las reparaciones comprenderá, según el caso, completar mamposterías, revoques gruesos, finos, enlucidos, etc.
- Se deberá también incluir las tareas de pintura a fin de dejar las superficies con la misma terminación que se encontraban antes de iniciar los trabajos.
- Se tomarán las precauciones necesarias para evitar la caída de restos de mortero, materiales, etc; dentro de los plenos de instalaciones.
- Si se hubieran dañado otras instalaciones, aislaciones o cualquier otro elemento durante los trabajos de retiro de las cañerías, deberá procederse a su reparación a fin de dejarlo en iguales o mejores condiciones que antes de la intervención.
- Todas las reparaciones realizadas deberán ser aprobadas, en cuanto a la calidad de las terminaciones, por la Dirección de Obras y Mantenimiento.

2.4. Materiales

Los materiales a emplear serán en todos los casos de primera marca y la

mejor calidad en su clase.

En caso de incumplimiento de lo solicitado en cuanto a los materiales a utilizar el único responsable será el Contratista, no pudiendo trasladar la responsabilidad al fabricante, dado que el propio Contratista deberá tomar los recaudos necesarios a fin de asegurarse que los productos que utiliza responden a la calidad exigida.

Todos los materiales que no se ajusten a las disposiciones precedentes, serán rechazados debiendo el Contratista retirarlos de la obra y reemplazarlos por los solicitados.

2.5. Entrega y almacenamiento

El Contratista deberá contar en todo momento con los materiales y herramientas necesarios para asegurar la ejecución de los trabajos en tiempo y forma.

Los materiales deberán almacenarse respetando las normas de seguridad necesarias. Deberán estar acondicionados de forma que no sufran deterioros ni alteraciones por el acopio. El Contratista será el único responsable por las degradaciones y/o averías que pudieran experimentar dichos materiales y/o los trabajos realizados por efectos de la intemperie u otras causas.

En todos los casos, al momento de la ejecución de los trabajos, se deberán efectuar las inspecciones y pruebas normales sobre los materiales a utilizar, a fin de evitar la incorporación de elementos con fallas o características defectuosas.

El Contratista informará con anticipación a la Dirección de Obras y Mantenimiento, día y hora de entrega de los materiales a efectos de tomar las provisiones necesarias para su recepción y control.

2.6. Mano de obra

Los trabajos deberán ejecutarse con mano de obra especializada en el rubro. Se valorarán los antecedentes de trabajos similares realizados por la empresa, presentación de notas con membretes avalando la calidad de estos, etc.

De no responder los trabajos a la calidad requerida, se deberán rehacer a solo juicio de la Dirección de Obras y Mantenimiento.

2.7. Limpieza diaria y final

El Contratista deberá realizar en forma diaria una limpieza general de los sectores afectados (retiro de escombros, residuos, etc.).

La Dirección de Obras y Mantenimiento podrá exigir, si lo creyera conveniente, la intensificación de las limpiezas diarias.

Los residuos producidos por la limpieza y/o trabajos, serán retirados diariamente del ámbito del TSJ por cuenta y cargo del Contratista, debiendo considerar en su propuesta este retiro y transporte, horarios de retiro, etc.

Para el retiro de los residuos se deberán respetar los horarios dispuestos por la Dirección de Obras y Mantenimiento y, en los casos que corresponda, el Gobierno de la Ciudad Autónoma de Buenos Aires.



Al finalizar los trabajos, el Contratista dejará los sectores afectados por los trabajos en perfectas condiciones de higiene y listos para su uso.

Se realizará una limpieza en profundidad. Las manchas o restos de material se quitarán con espátula y/o elementos correspondientes, sin producir daños y cuidando las terminaciones de las tareas ejecutadas.

Se deberá proceder al retiro de los equipos y herramientas utilizados durante la ejecución de las tareas contratadas, los sobrantes de obra y los residuos producto de las tareas de limpieza.

Los trabajos de limpieza y retiros se realizarán por cuenta y cargo del Contratista, quién también proveerá las herramientas y materiales necesarios para la ejecución de estas tareas.

SECCIÓN 3: PARTICULARES

3.1. Representante Técnico

El Contratista deberá contar con un Representante Técnico con matrícula profesional vigente para el ámbito de CABA, quien será el nexo para las comunicaciones con la Dirección de Obras y Mantenimiento. Será responsable por la correcta ejecución de los trabajos, deberá supervisar el avance de los mismos y preparar la documentación técnica en caso que fuera necesaria.

3.2. Seguridad e Higiene

El Contratista deberá contar con un Responsable de Seguridad e Higiene, con matrícula vigente para el ámbito de CABA. Será responsable de asegurar el cumplimiento de éstas normativas y estará a disposición de la DOyM cuando se necesite verificar el cumplimiento ya sea mediante consultas o con su presencia en la obra.

3.3. Prórrogas

El Contratista podrá solicitar prórroga al plazo establecido para la ejecución de la obra, en las siguientes circunstancias:

1. Caso fortuito o de fuerza mayor debidamente justificado.
2. Paro general o paros parciales de los gremios afectados a los trabajos.
3. Días de lluvia en que sus consecuencias afecten al desarrollo de los trabajos.
4. Interrupción de los trabajos a pedido del TSJ por necesidades de funcionamiento.

La prórroga otorgada no dará lugar a modificación del precio del Contrato ni a gastos improductivos que pueda alegar el Contratista.

3.4. Muestras

De considerarlo necesario, la Dirección de Obras y Mantenimiento podrá solicitar muestras de los materiales a utilizar para su estudio y aprobación.

De igual forma, se podrán solicitar al Contratista los análisis y/o pruebas que acrediten el cumplimiento de las especificaciones, características y calidades requeridas.

Cuando se autorice el uso de materiales aprobados, las muestras de los mismos quedarán en poder de la Dirección de Obras y Mantenimiento hasta la finalización de los trabajos.

3.5. Garantía

Los Oferentes deberán presentar garantía escrita, por cualquier desperfecto que se presente con los trabajos realizados o cualquier terminación defectuosa que pudiera detectar la Dirección de Obras y Mantenimiento, por un plazo mínimo de 12 (doce) meses desde la finalización de los trabajos.

3.6. Documentación gráfica

El Contratista deberá entregar, al finalizar la obra, documentación gráfica de carácter técnico a fin de que la misma quede como un registro de la intervención realizada. Se deberán especificar las ubicaciones de las cañerías, tapas de acceso, llaves de paso, etc. Con acotación de la distancia a puntos de referencia y diámetros.

Además, se deberá elaborar un informe técnico dando cuenta de la intervención y aportando toda la información relevante al respecto, acompañado por fotografías del proceso.

SECCIÓN 4: FORMALES

4.1. Oferentes

Los **Oferentes** deberán, junto con la oferta, presentar:

- Cronograma con tiempos estimados de avance de las tareas.
- Representante Técnico, según punto 3.1
- Responsable de Seguridad e Higiene, según punto 3.2
- Detalle de materiales a utilizar indicando marca, tipo, especificaciones técnicas e imágenes o folletería correspondiente.
- Garantía escrita, según punto 3.5
- Declaración Jurada indicando que el Oferente cumplió con la visita de obra obligatoria.

4.2. Consultas

Las consultas técnicas y operativas que surgieran de la lectura del presente Pliego de Especificaciones Técnicas, tanto durante la etapa de cotización como durante la ejecución del contrato, deberán ser remitidas al correo electrónico: obrasymantenimiento@tsjbaires.gob.ar. Por esta misma vía se podrán solicitar los planos en formato digital, luego de haber realizado la visita de obra correspondiente.

Apéndice I

FORMULARIOS TIPO

1. A. Formulario Modelo de Renuncia de Repetición

“Dejamos constancia que (...*NOMBRE DEL ADJUDICATARIO* ...) se encuentra afiliada a la ART (...*NOMBRE ART...*) y ella renuncia en forma expresa a iniciar toda acción de repetición o de regreso contra el Tribunal Superior de Justicia de la Ciudad Autónoma de Buenos Aires o contra sus dependientes, bien sea con fundamento en el artículo 39 inciso 5 de la Ley n° 24.557 o en cualquier otra normativa, con motivo de las prestaciones en especie o dinerarias que se vea obligada a otorgar o a abonar al personal dependiente o ex dependiente de (...*NOMBRE DEL ADJUDICATARIO...*), alcanzado por la cobertura de la presente póliza, por accidentes del trabajo, enfermedades profesionales, sufridos o contraídos por el hecho o en ocasión del trabajo, o en el trayecto entre el domicilio del trabajador y el lugar de trabajo o viceversa. (...*NOMBRE ART...*) se obliga a comunicar fehacientemente al Tribunal Superior de Justicia de la Ciudad Autónoma de Buenos Aires los incumplimientos en que incurra el asegurado, especialmente la falta de pago en término dentro de los diez (10) días corridos de verificada. La notificación al Tribunal Superior de Justicia de la Ciudad Autónoma de Buenos Aires se cursará al domicilio de *Av. Roque Sáenz Peña n° 788, piso 9º, de la Ciudad de Buenos Aires*. Fuera de las causales que la ley prevé expresamente, el contrato de afiliación no podrá ser anulado, modificado, o enmendado sin la previa notificación fehaciente al Tribunal Superior de Justicia de la Ciudad Autónoma de Buenos Aires, en un plazo no inferior a diez (10) días corridos, a la dirección antes mencionada”.